

accuraspray 4.0

Kurzanleitung

Online-Überwachung von
thermischen Spritzprozessen
für die Werkstatt



tec nar
our sensors, your productivity.

Bevor Sie beginnen

Teile auspacken

Zum Lieferumfang gehören:

1. Sensorkopf
2. Steuereinheit
3. Substratpyrometer und seine Halterung (optional)
4. Luftfilter und Schläuche
5. Stromkabel der Steuereinheit
6. Kommunikationskabel zwischen Kopf und Steuereinheit
7. WLAN-Antennen
8. Ersatzsicherungen (unten nicht abgebildet)
9. Neutraldichtefilter (unten nicht abgebildet)
10. Kalibrierungsblätter (unten nicht abgebildet)

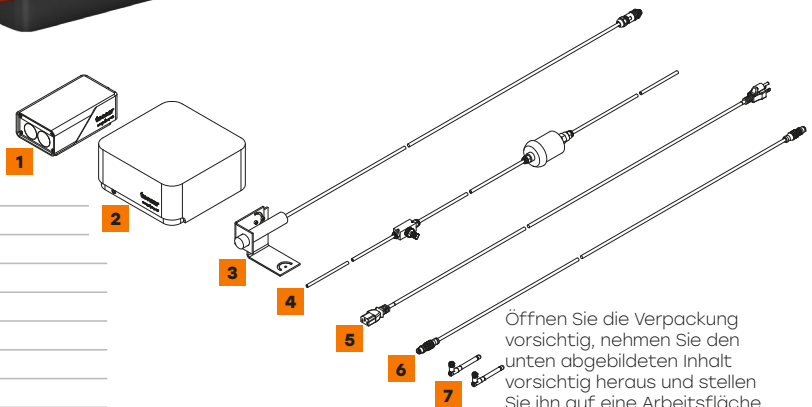

1. Sensorkopf einbauen

Einbauort

Installieren Sie den Sensorkopf in der Spritzkabine an einer Stelle, die für den Roboter (die Spritzpistole) leicht erreichbar ist. Stellen Sie außerdem sicher, dass der Sensorkopf den normalen Spritzvorgang nicht beeinträchtigt.

Installieren Sie den Sensorkopf auf einer stabilen Montageplatte, die beim Spritzen nicht vibriert oder sich bewegt.

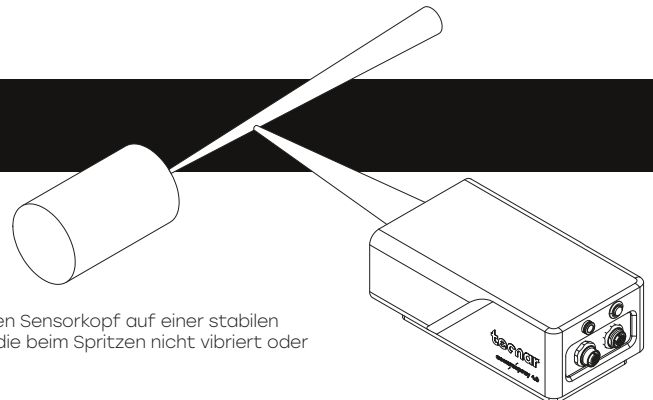

2. Installationsvorgang

Befestigen Sie den Sensorkopf mit den 4 Befestigungslöchern an Ihrer Halterung

Geliefert mit Accuraspray 4.0

Zugang gewähren

Vom Benutzer zur Verfügung gestellt

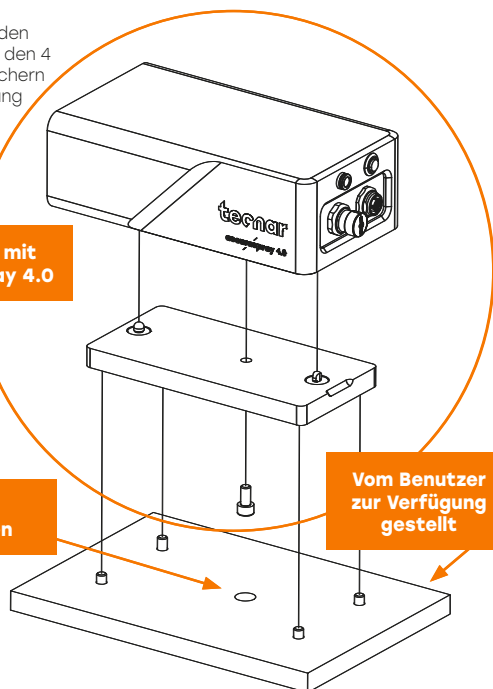

3. Einstellen des Sensorkopfes

Schließen Sie das Druckluftversorgungs- und Kommunikationskabel an den Sensorkopf an. Ziehen Sie das andere Ende des Kommunikationskabels aus der Spritzkabine. Schließen Sie den Luftschlauch an die Luftversorgung der Kabine an.

Luftversorgung

Kommunikationskabel

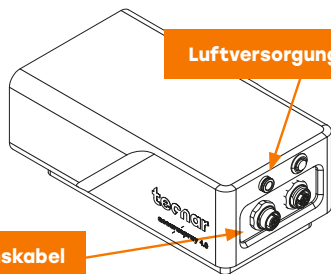

5. Einstellen der Position der Spritzpistole

Aktivieren Sie den Ausrichtungstrahl mit dem Knopf auf der Rückseite des Sensors.

Ausrichtungstrahlschalter

Bringen Sie die Spritzpistole in die Nähe des Sensorkopfes, wie im folgenden Schema gezeigt. Der Sensormesspunkt wird normalerweise auf Ihren Standard-Processspritzabstand eingestellt.

Der Abstand zwischen der Vorderseite des Sensorkopfes und der Spritzbrennerachse sollte auf 200 mm eingestellt werden.

Standard-Spritzabstand

Sensormesspunkt
Sensorarbeitsabstand
200mm

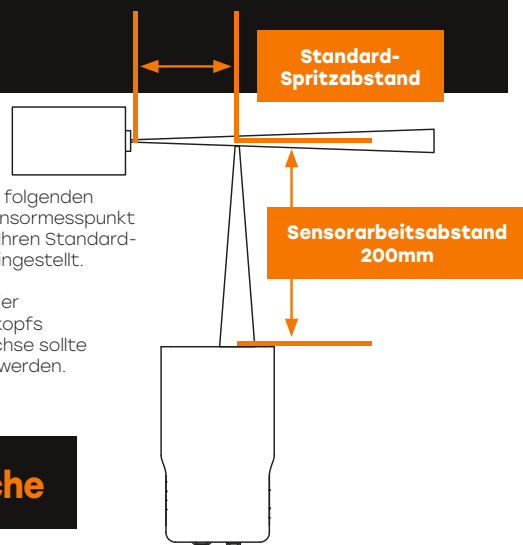

6. Zugriff auf die Benutzeroberfläche

Auf die Accuraspray 4.0-Benutzeroberfläche kann über einen Webbrowser zugegriffen werden, sie wird jedoch nicht im Internet gehostet. Sie wird von der Accuraspray-Steuerinheit gestreamt. Für optimale Leistung empfehlen wir die Verwendung von Google Chrome.

Gehen Sie zum normalen WiFi-Menü auf Ihrem Computer oder Tablet und suchen Sie nach „Accura 4.0 - Seriennummer“. Das Passwort für den Zugriff auf das WLAN lautet „accura.wifi“.

Öffnen Sie Ihren Browser und geben Sie folgende URL ein, um eine Verbindung zur Accuraspray-Benutzeroberfläche herzustellen: <http://accurag4-00000000/> Ersetzen Sie die Nullen durch die Seriennummer des Geräts, das Sie erreichen möchten. Die Seriennummer besteht aus 8 Ziffern, die sie im Namen des WLAN oder unter der Steuerinheit finden können.

4. Steuereinheit installieren

Einbauort

Installieren Sie die Steuereinheit außerhalb der Spritzkabine.

Installationsvorgang

Installieren Sie die WLAN-Antennen auf der Steuereinheit

WLAN-Antennen

Kommunikationskabel

Netzschalter

Netzeingang

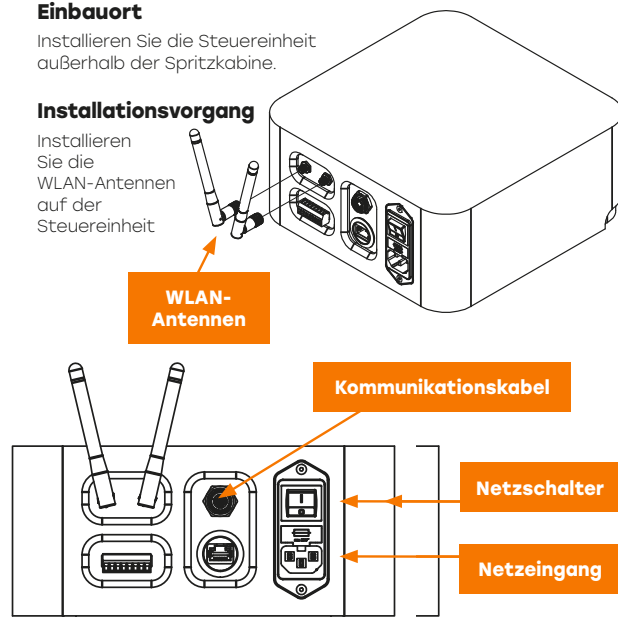

Schließen Sie das Sensorkopf-Kommunikationskabel an.

Schließen Sie das Netzkabel an die Steuereinheit und an. Stellen Sie den Ni Accuraspray-Steuer auf EIN.

Warten Sie, bis die Status-LED grün leuchtet.

Status-LED

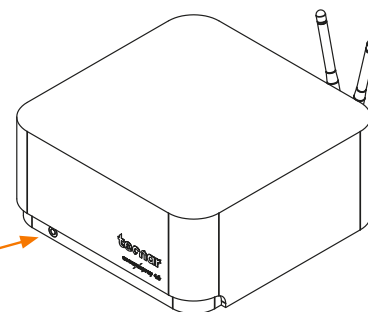

Sie sind jetzt bereit für Ihr kostenloses Online-Training. Bitte kontaktieren Sie uns unter service@tecnar.com, um Ihren Termin zu vereinbaren.

Eine vollständige Systembeschreibung finden Sie im Accuraspray 4.0-Benutzerhandbuch. www.spraysensors.tecnar.com/accuraspray4-usermanual

