

accuraspray 4.0

Kurzanleitung

Online-Überwachung von
thermischen Spritzprozessen
für die Werkstatt



tecnar
Innovate to differentiate.

Bevor Sie beginnen

Teile auspacken

Zum Lieferumfang gehören:

1. Sensorkopf
2. Steuereinheit
3. Substratpyrometer und seine Halterung (optional)
4. Luftfilter und Schläuche
5. Stromkabel der Steuereinheit
6. Kommunikationskabel zwischen Kopf und Steuereinheit
7. WLAN-Antennen
8. Ersatzsicherungen (unten nicht abgebildet)
9. Neutraldichtefilter (unten nicht abgebildet)
10. Kalibrierungsblätter (unten nicht abgebildet)

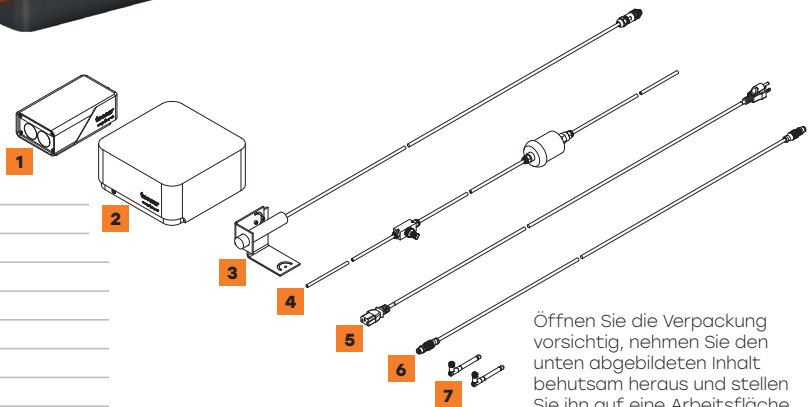

Öffnen Sie die Verpackung
vorsichtig, nehmen Sie den
unten abgebildeten Inhalt
behutsam heraus und stellen
Sie ihn auf eine Arbeitsfläche.

1. Sensorkopf einbauen

Einbauort

Installieren Sie den Sensorkopf in der Spritzkabine an einer Stelle, die für den Roboter (Spritzpistole) leicht zu erreichen ist. Es sollte ein fester Standort sein, damit der Roboter den Sensorkopf wiederholt erreichen kann. Stellen Sie außerdem sicher, dass der Sensorkopf den normalen Spritzvorgang nicht beeinträchtigt.

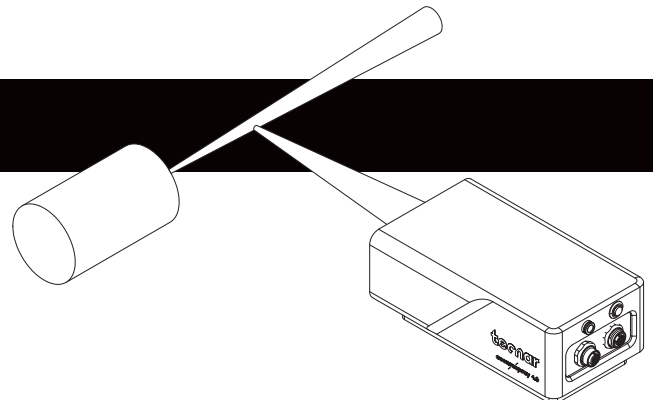

2. Installationsvorgang

Installieren Sie den Sensorkopf mit Hilfe der 4 Befestigungslöcher auf einer stabilen Montageplatte, die während des Sprühens nicht vibriert bzw. sich nicht bewegt.

Geliefert mit Accuraspray 4.0

Zugang gewähren

Vom Benutzer zur Verfügung gestellt

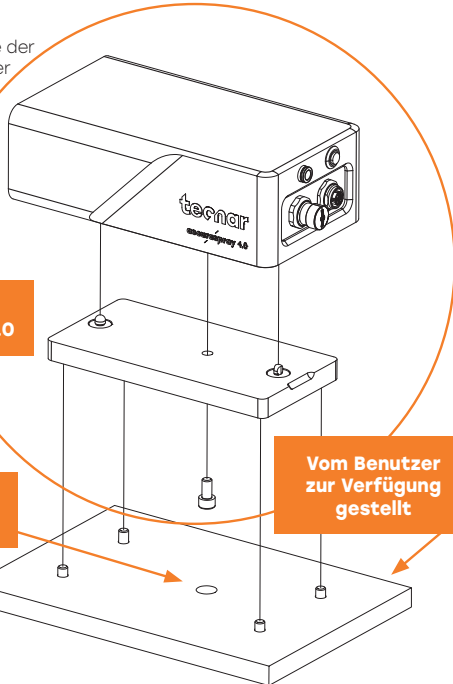

3. Sensorkopf einbauen

Schließen Sie das Druckluftversorgungs- und Kommunikationskabel an den Sensorkopf an. Ziehen Sie das andere Ende des Kommunikationskabels aus der Spritzkabine. Schließen Sie den Luftschlauch an die Luftversorgung der Kabine an.

Luftversorgung

Kommunikationskabel

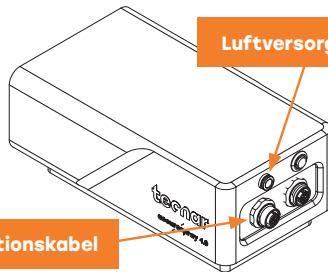

5. Einstellen der Position der Spritzpistole

Aktivieren Sie den Ausrichtungsstrahl mit dem Knopf auf der Rückseite des Sensors.

Ausrichtungsstrahlschalter

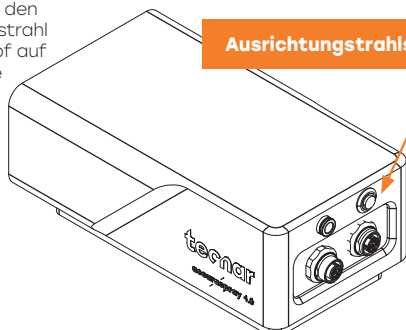

Bringen Sie die Spritzpistole in die Nähe des Sensorkopfs, wie im folgenden Schema gezeigt. Der Sensormesspunkt ist normalerweise auf Ihren Standard-Processspritzabstand eingestellt.

Der Abstand zwischen der Vorderseite des Sensorkopfs und der Spritzbrennerachse sollte auf 200 mm eingestellt werden.

Standard-Spritzabstand

Sensarbeitsabstand 200mm

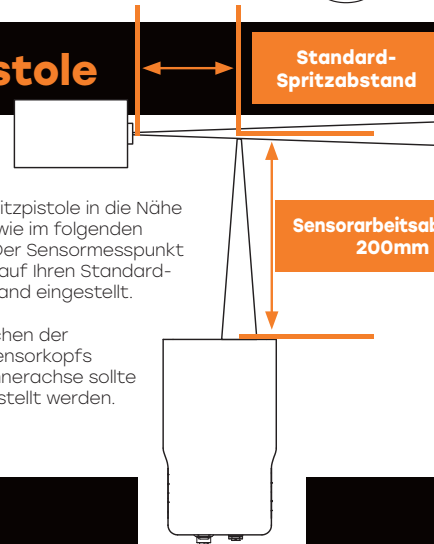

6. Zugriff auf die Benutzeroberfläche

Auf die Accuraspray 4.0-Benutzeroberfläche kann über einen Webbrowser zugegriffen werden, sie wird jedoch nicht im Internet gehostet. Sie wird von der Accuraspray-Steuereinheit gestreamt. Für optimale Leistung empfehlen wir die Verwendung von Google Chrome. Gehen Sie zum normalen WiFi-Menü auf Ihrem Computer oder Tablet und suchen Sie nach „Accura 4.0 – Seriennummer“. Das Passwort für den Zugriff auf das WLAN lautet „accura.wifi“.

Öffnen Sie Ihren Browser und geben Sie folgende URL ein, um eine Verbindung zur Accuraspray-Benutzeroberfläche herzustellen: <http://accura4-00000000/> Ersetzen Sie die Nullen durch die Seriennummer des Geräts, das Sie erreichen möchten. Die Seriennummer besteht aus 8 Ziffern, die sie im Namen des WLAN oder unter der Steuereinheit finden können.

4. Steuereinheit installieren

Einbauort

Installieren Sie die Steuereinheit außerhalb der Spritzkabine.

Installationsvorgang

Installieren Sie die WLAN-Antennen auf der Steuereinheit

WLAN-Antennen

Kommunikationskabel

Netzschalter

Netzeingang

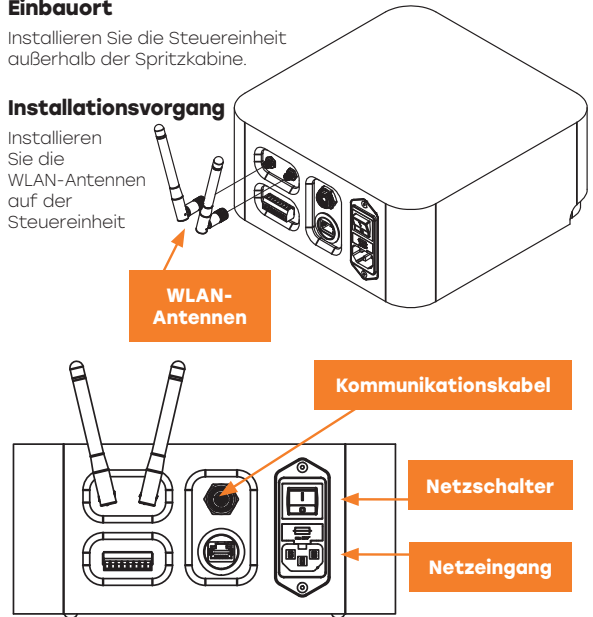

Schließen Sie das Sensorkopf-Kommunikationskabel an.

Schließen Sie das Netzkabel an die Steuereinheit und an eine Steckdose an. Stellen Sie den Netzschalter der Accuraspray-Steuereinheit auf EIN.

Warten Sie, bis die Status-LED grün leuchtet.

Status-LED



Jetzt anmelden
Aktivieren Sie Ihre Garantie.
Holen Sie sich Ihr kostenloses virtuelles Trai

Aktivieren Sie Ihre Garantie und profitieren Sie von zahlreichen weiteren Vorteilen. Unser einfaches Registrierungsverfahren sorgt dafür, dass Sie Ihren Sensor optimal nutzen können und sich auf Ihre Garantie verlassen können.



Anmeldung per QR-Code oder online: spraysensors.tecnar.com/registration

- Erhalten Sie eine kostenlose virtuelle Schulung
- Download von Handbüchern und Verfahrensanweisungen
- Update-Warnungen
- Chat mit dem technischen Team
- Nutzen Sie die Vorteile Ihrer Garantie